

# CAD920

# CADB920

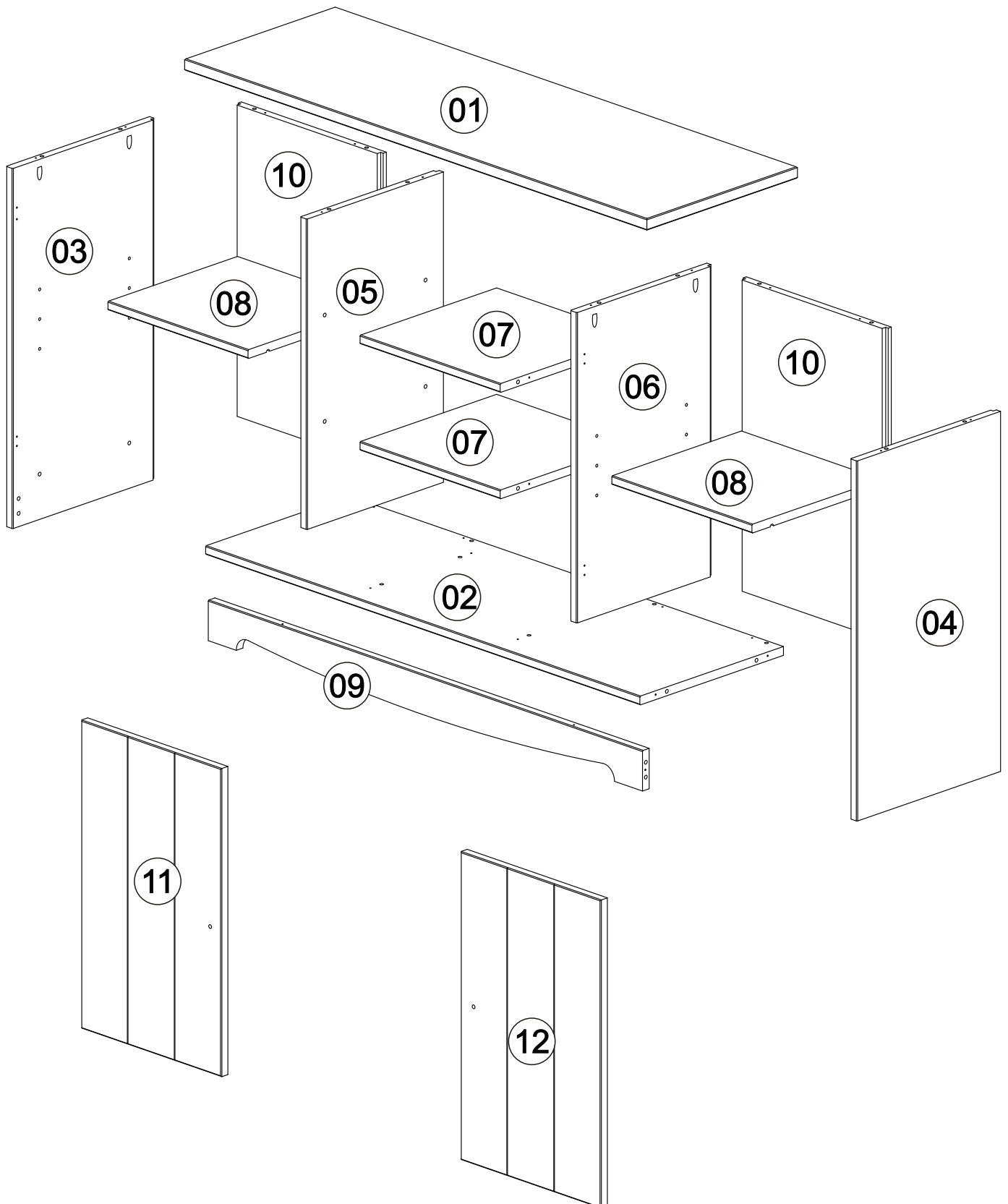



# CAD920

# CADB920

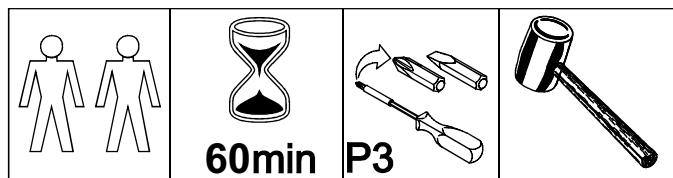

Obrigado por ter adquirido um produto PENSE DENTRO DA CAIXA.

**POR FAVOR, NÃO JOGUE FORA A EMBALAGEM ATÉ QUE TENHA FINALIZADO A MONTAGEM.**

Se você optou por uma de nossas linhas em madeira, observe que cada componente tem características únicas, como nós, variação de veio e de tonalidade. Esses são traços inerentes à madeira e compõem o visual natural dos produtos.

## Cuidados

Cuide com carinho do seu móvel, para que ele dure muitos anos.

Temperaturas altas podem causar movimento na madeira e alteração de cor, portanto evite colocar seu móvel muito próximo a aquecedores ou deixá-lo muito tempo exposto a sol intenso. Evite umidade. O móvel que você está adquirindo é para uso interno e não deve ser molhado. Se algum líquido for derramado sobre o mesmo, enxugue rapidamente. Para mudar de lugar, feche portas e gavetas e erga o móvel, evitando arrastá-lo.

## Manutenção

Limpe as superfícies com pano seco. Se a peça que você adquiriu for em cera ou verniz, você pode ocasionalmente utilizar cera incolor ou lustra móveis em pequena quantidade. Recomenda-se a aplicação de tempos em tempos de lustra móveis ou cera na parte externa das laterais de gavetas e corredeiras para assegurar que continuem deslizando com suavidade

Boa sorte com sua aquisição.

## COMPONENTES E FERRAGENS

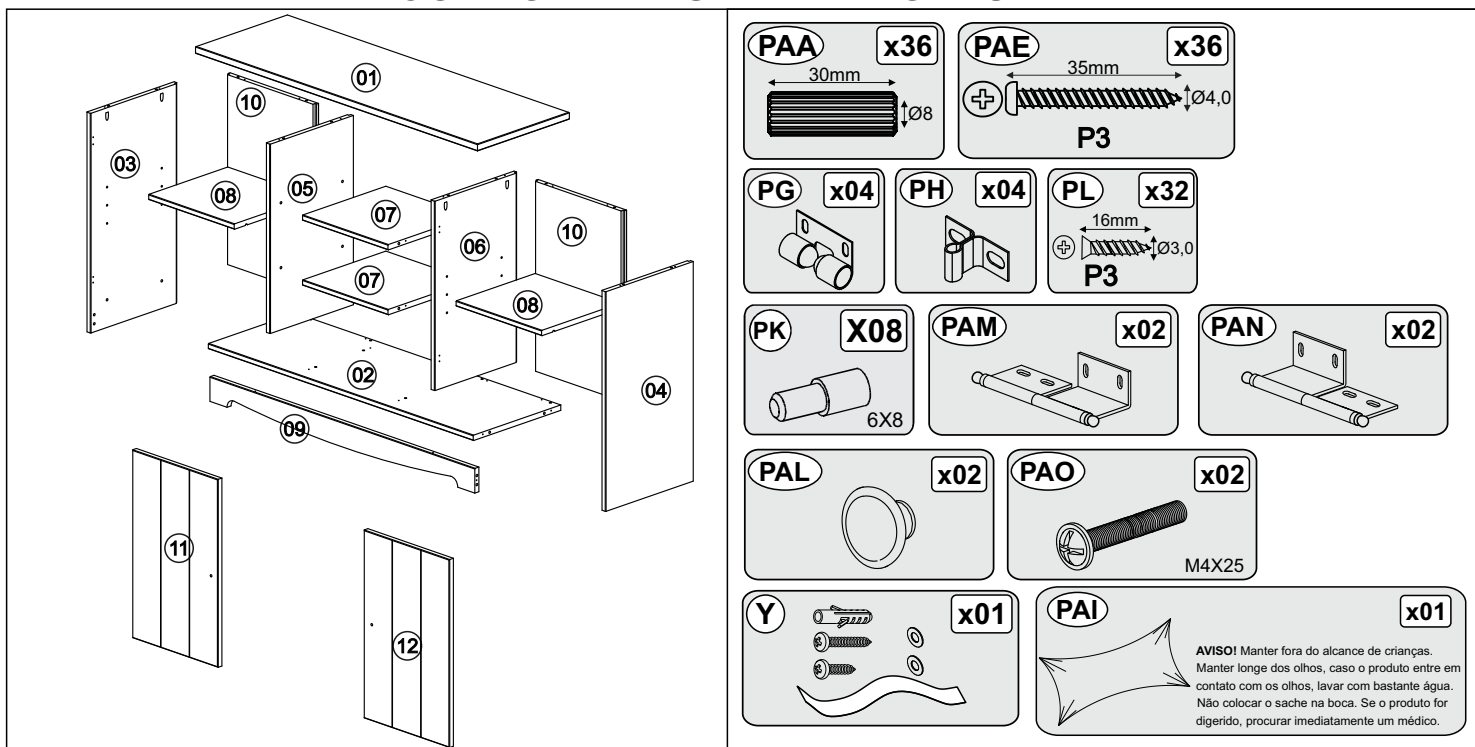

## MONTAGEM

Libere um espaço plano para a tarefa de montagem. Seguindo com atenção as instruções, você conseguirá montar facilmente o produto, e dentro do tempo indicado. Convide um amigo ou familiar para ajudá-lo. Será uma experiência interessante e divertida.

Primeiramente identifique os componentes e ferragens conforme as instruções de montagem, sem misturá-los. Deixe tudo no jeito de forma organizada. Componentes iguais devem ser agrupados para facilitar o processo. Você vai precisar de algumas ferramentas básicas conforme indicado acima. Por favor, siga passo a passo o diagrama fazendo a montagem na seqüência indicada. Se por ventura encontrar algum componente com defeito ou notar falta de alguma peça, procure novamente na embalagem.

Caso realmente não encontre, solicitamos que identifique o número da peça no diagrama e entre em contato com [atendimento@pensedentroda caixa.com.br](mailto:atendimento@pensedentroda caixa.com.br), indicando seu nome e endereço completo.

É importante mencionar também o número do lote de produção, o qual está indicado abaixo.

**NÚMERO DO LOTE: 2021 - PDC 1225**

**GUARDE ESTAS INSTRUÇÕES DE MONTAGEM PARA REFERÊNCIA FUTURA.**

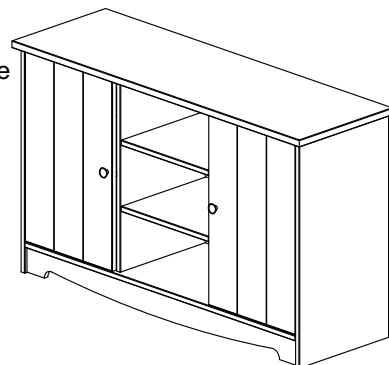

# 01

## Faça a montagem do móvel em uma superfície limpa e macia.

“Use uma pequena gota de cola”

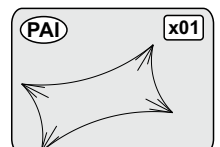
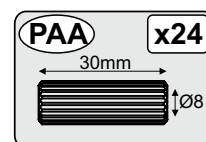
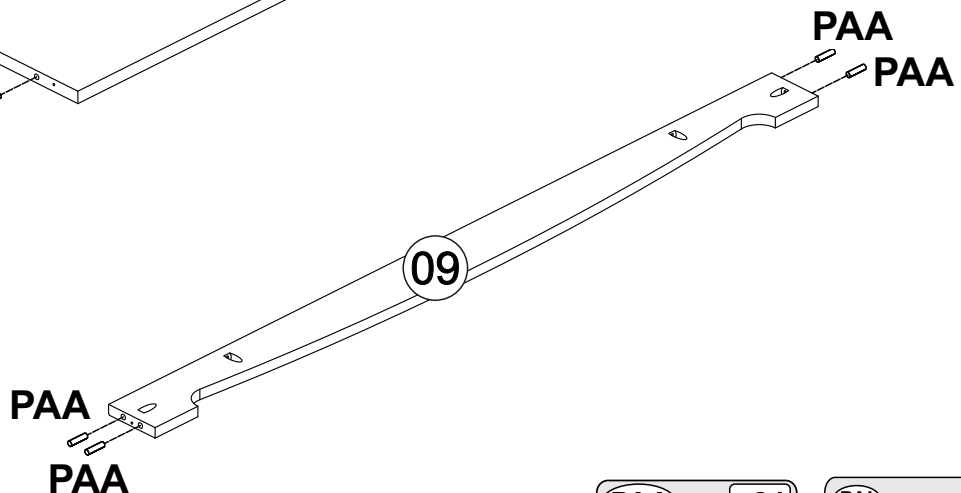
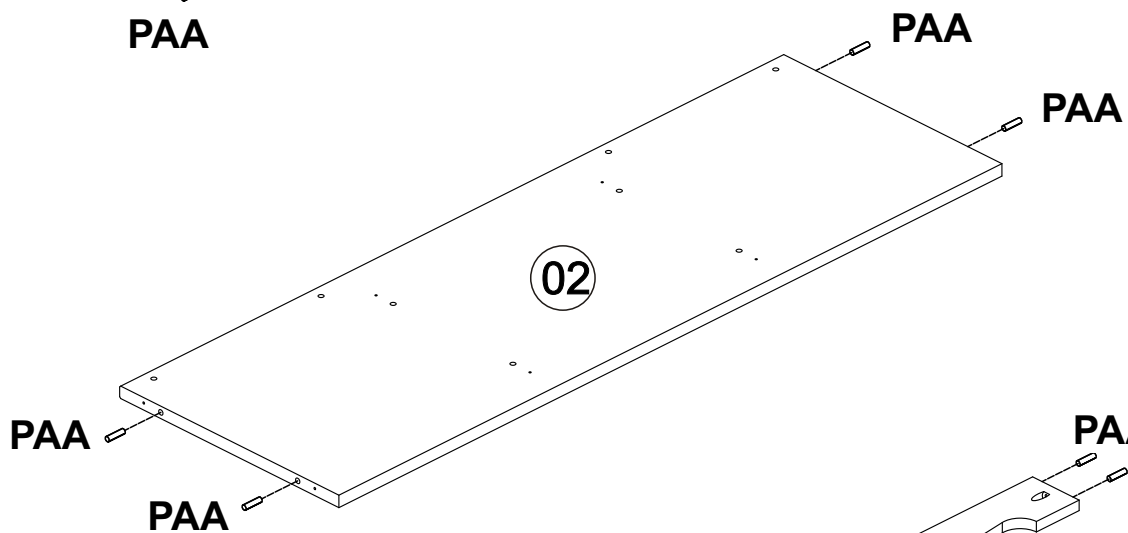
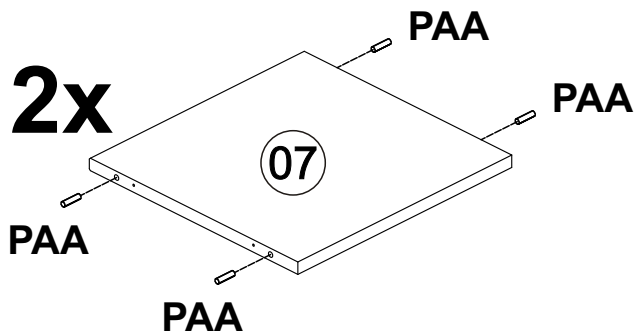
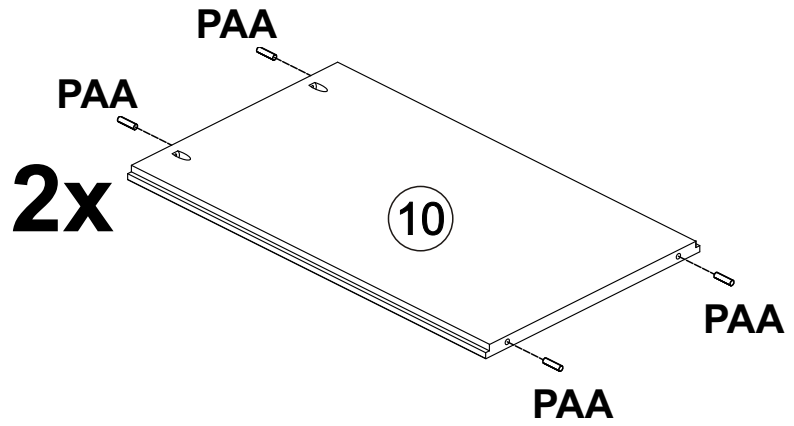
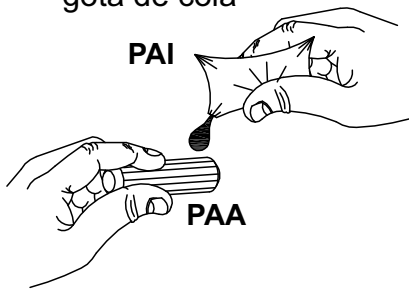

## Faça a montagem do móvel em uma superfície limpa e macia.

“Use uma pequena gota de cola”

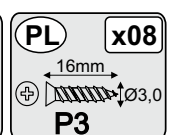
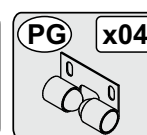
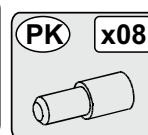
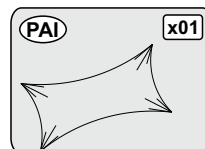
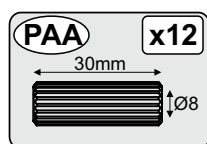
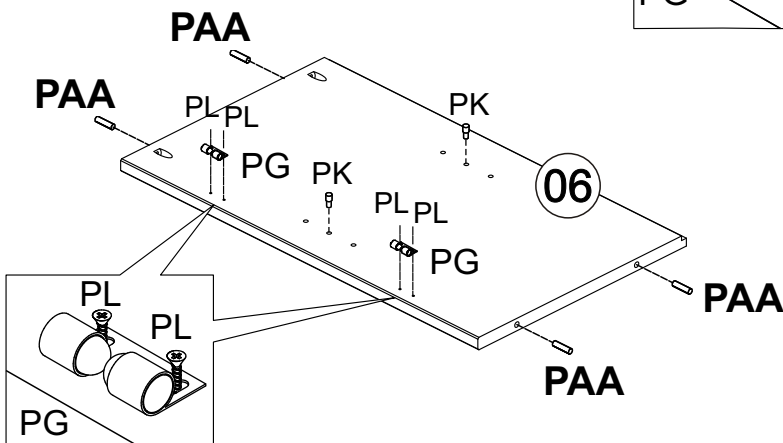
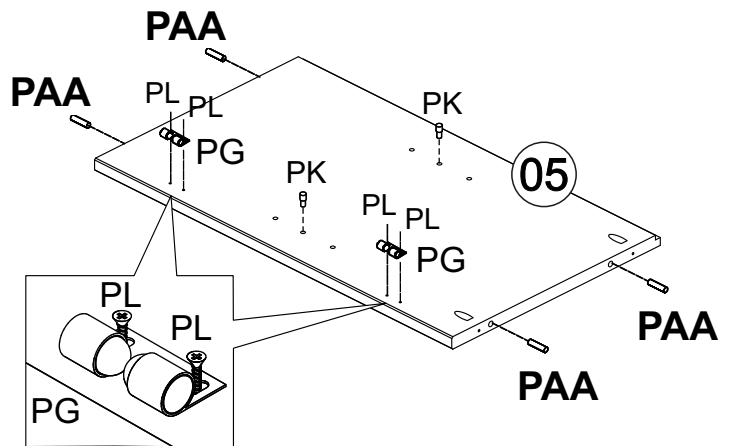
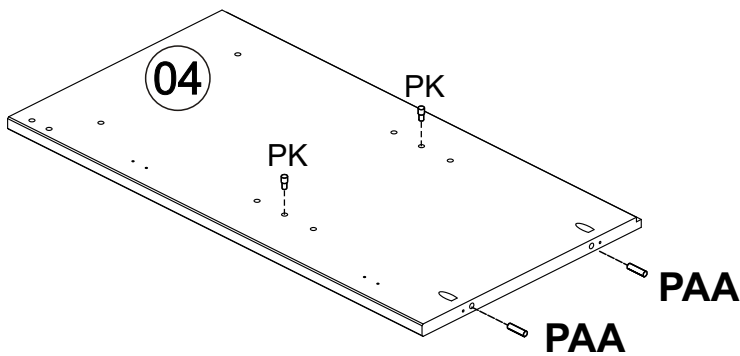
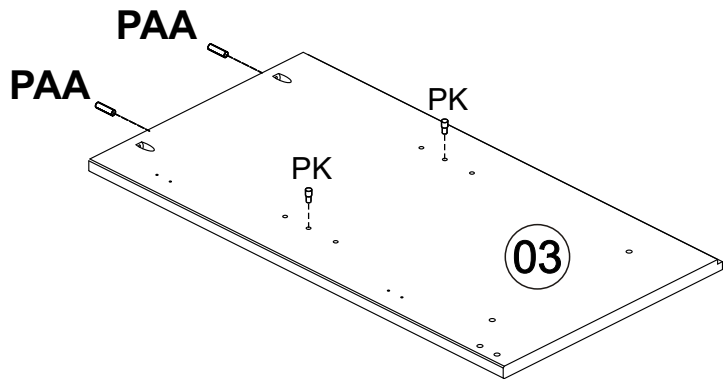
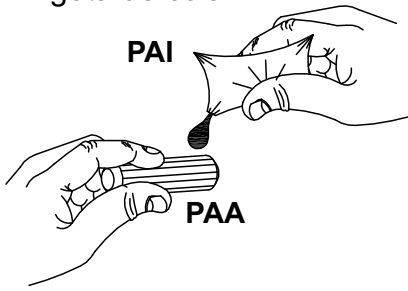

# 03

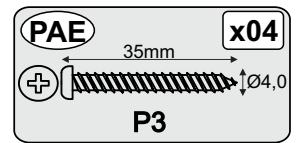
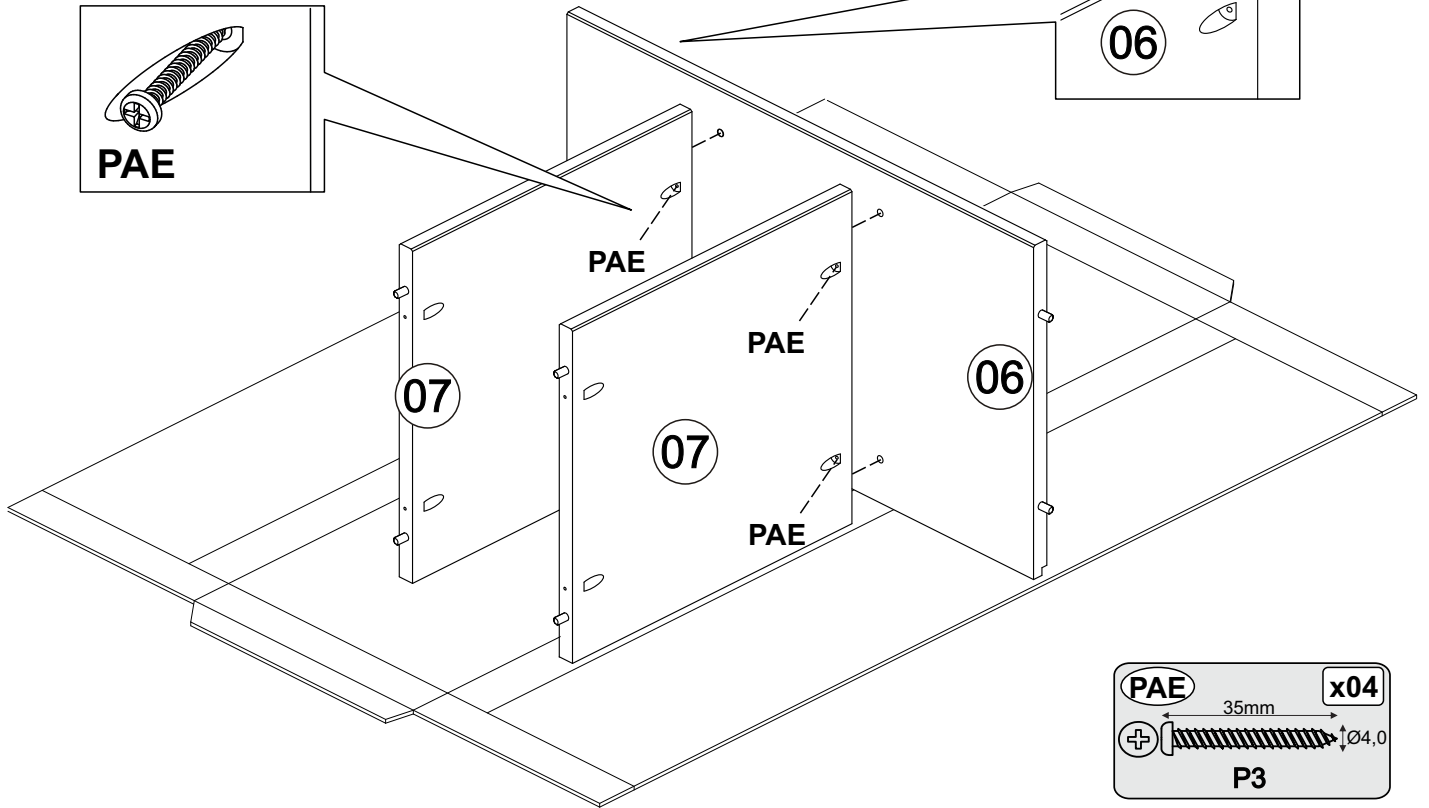
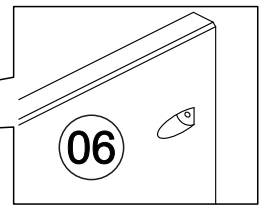
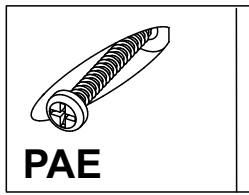

# 04

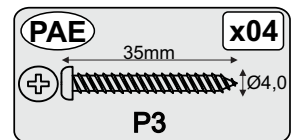
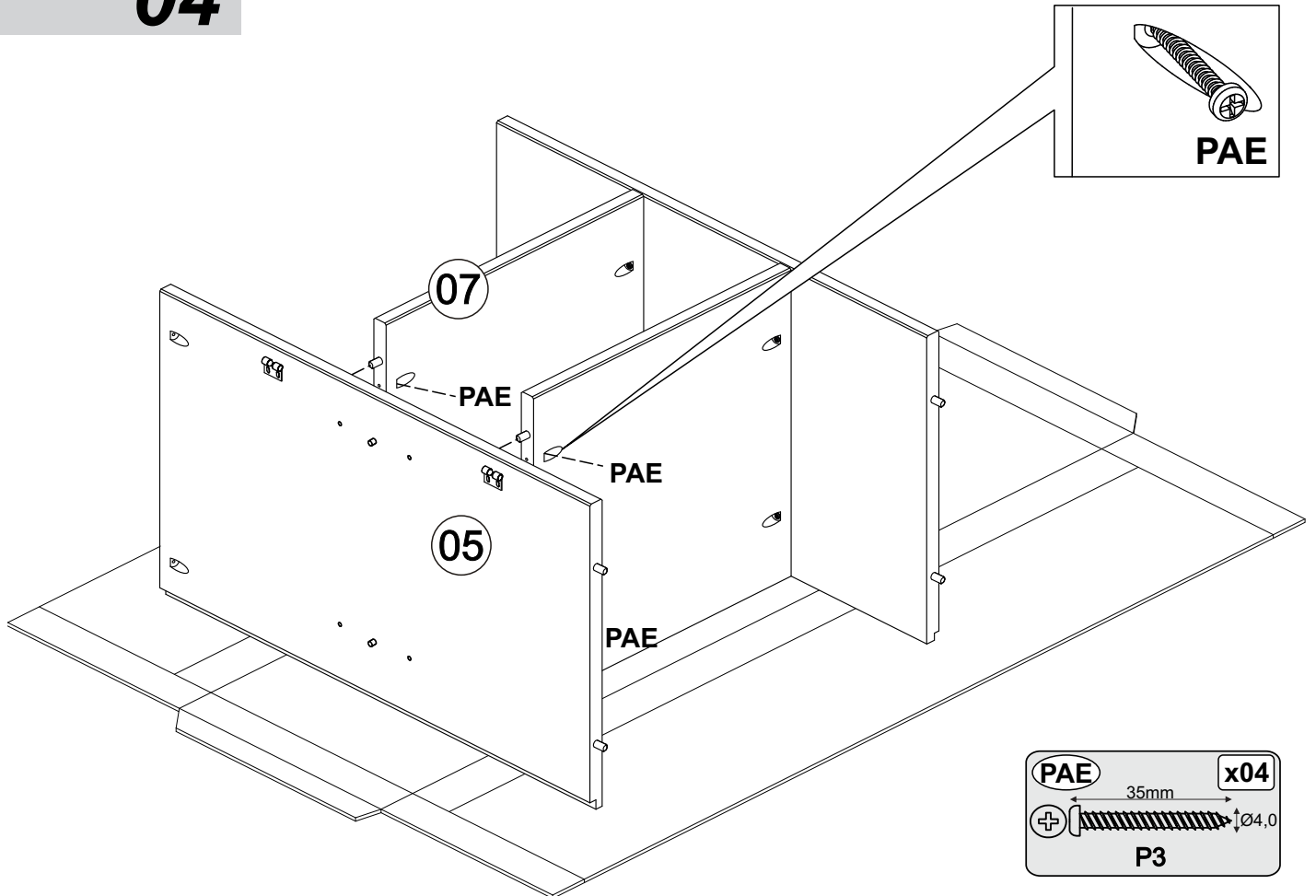
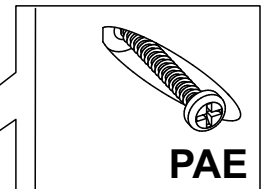

05

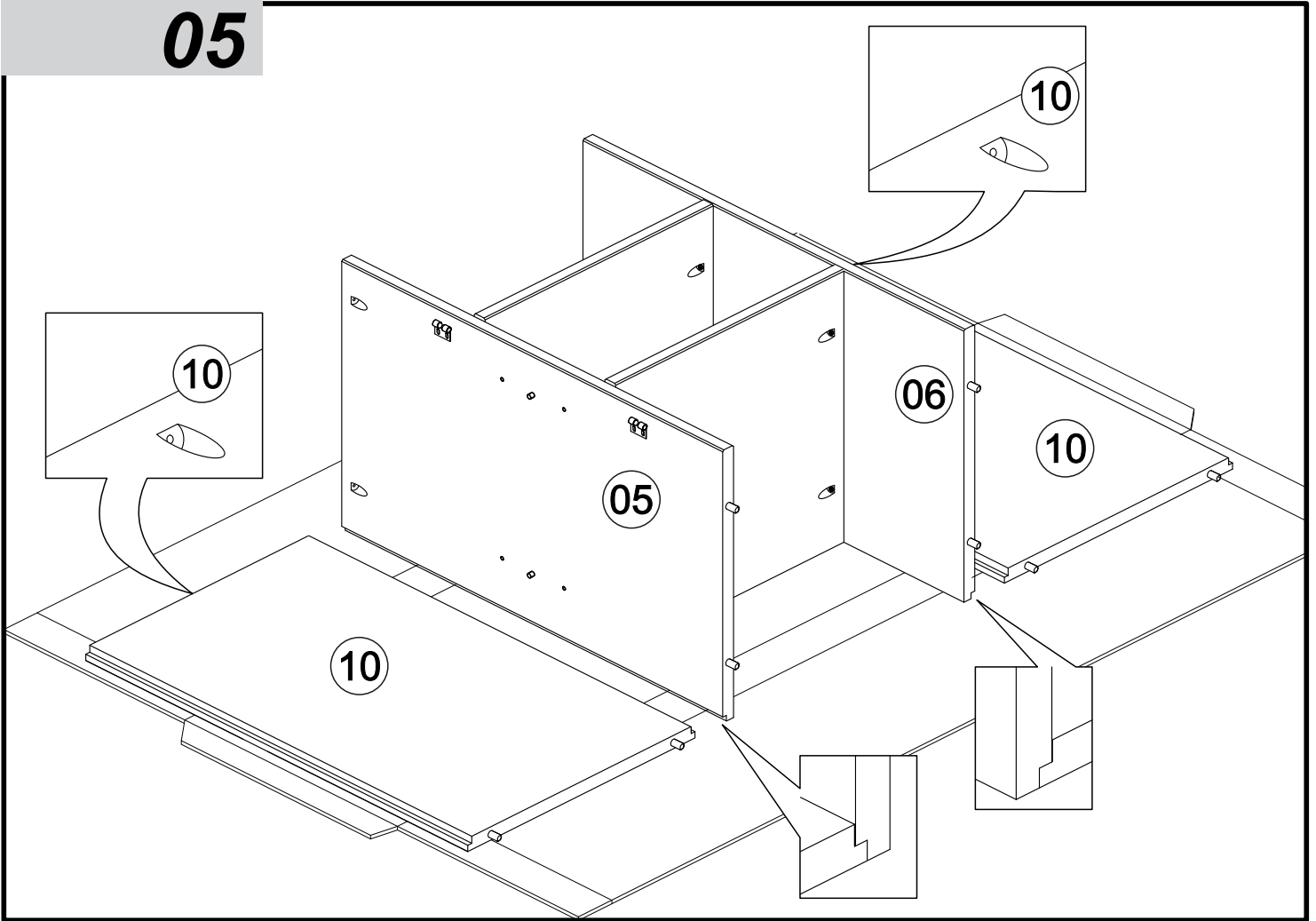

06

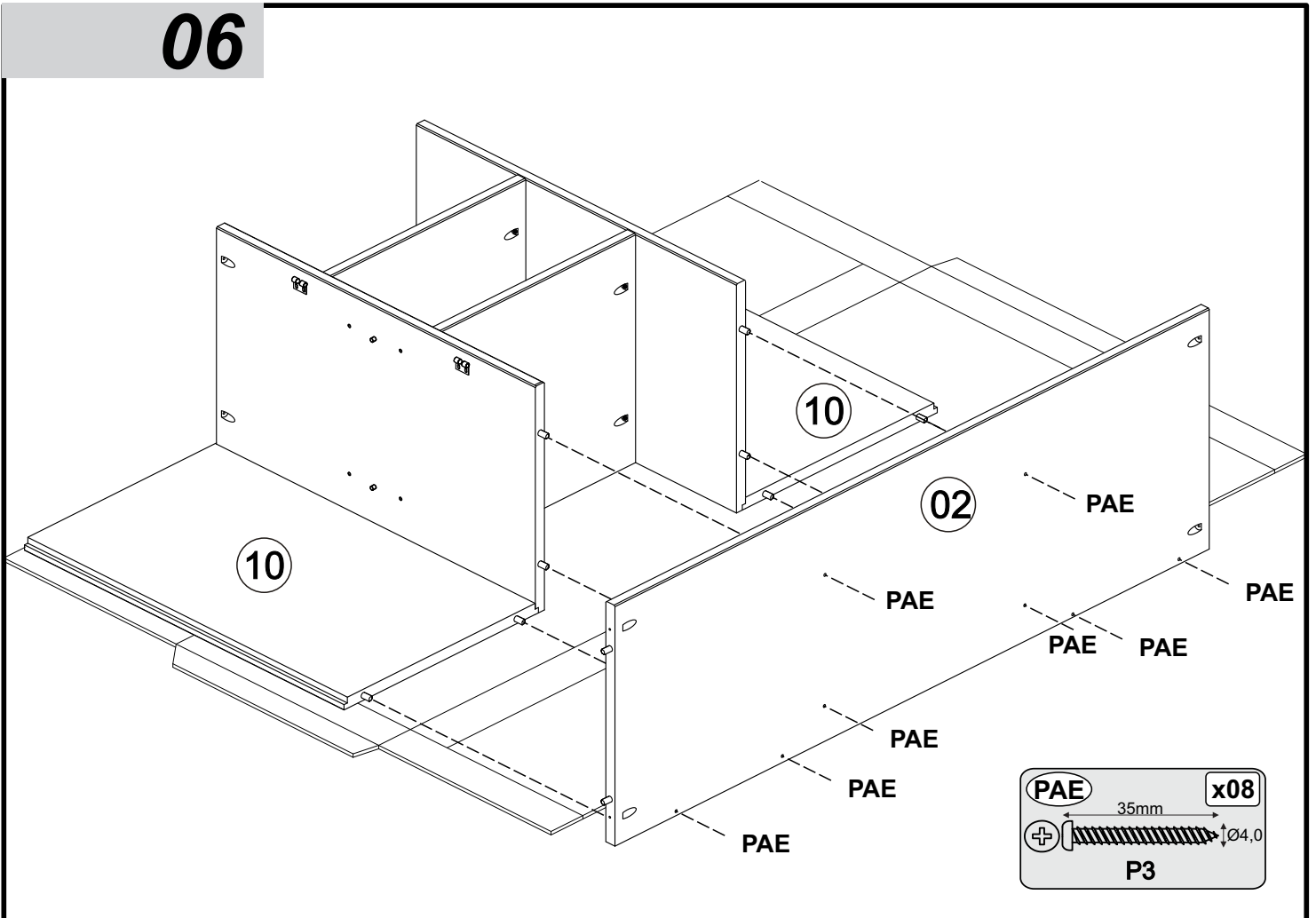

**07**

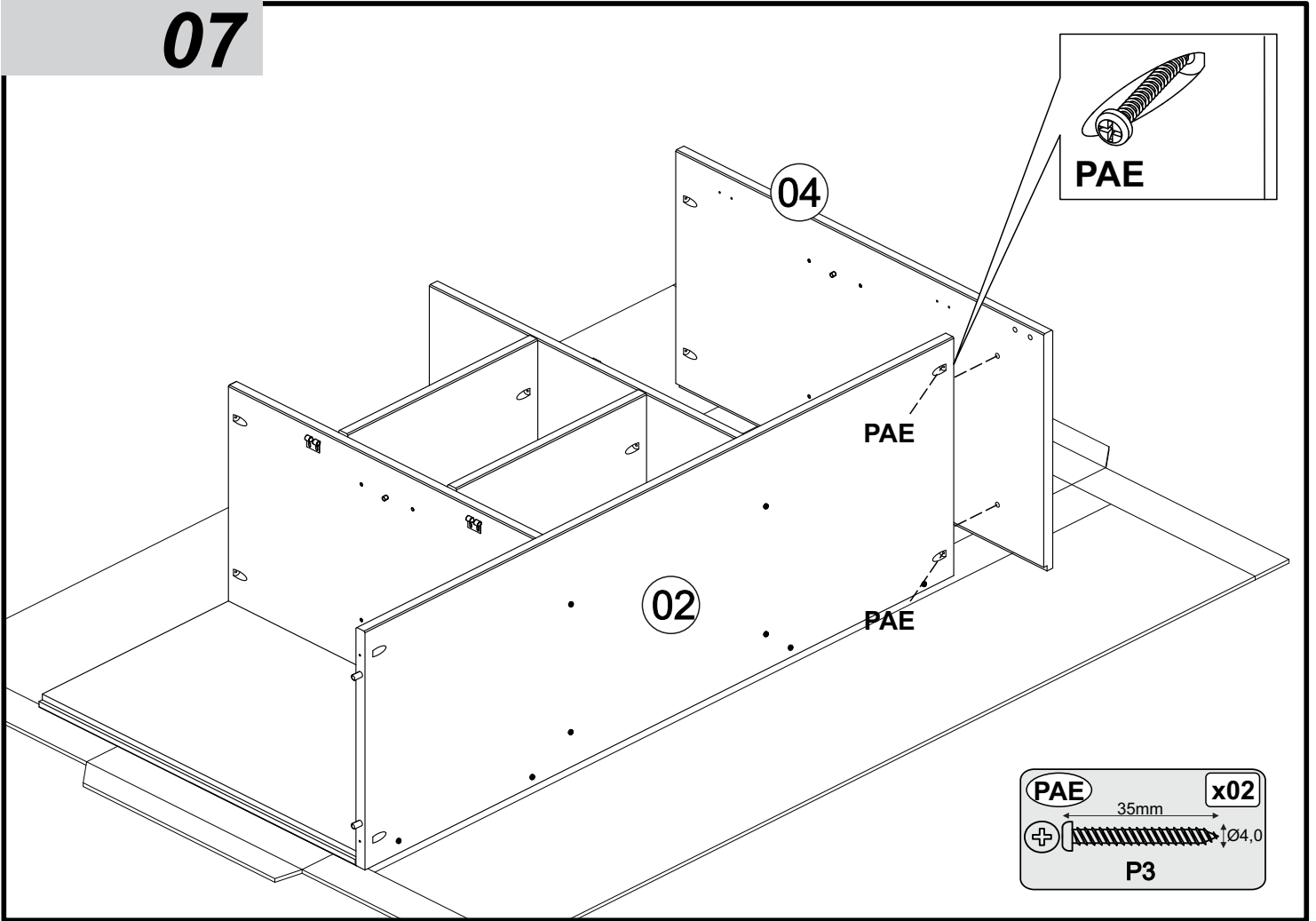

**08**

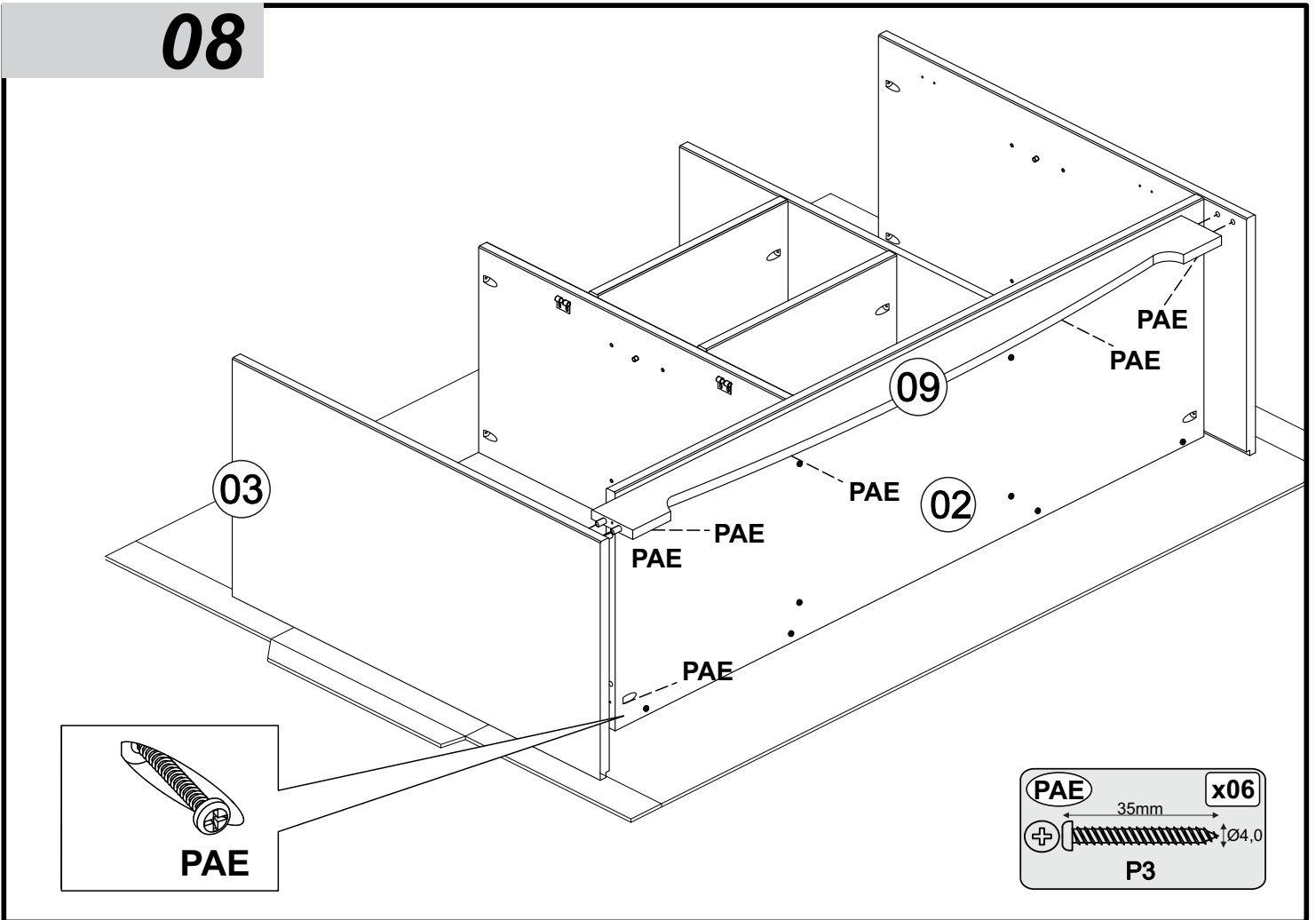



09

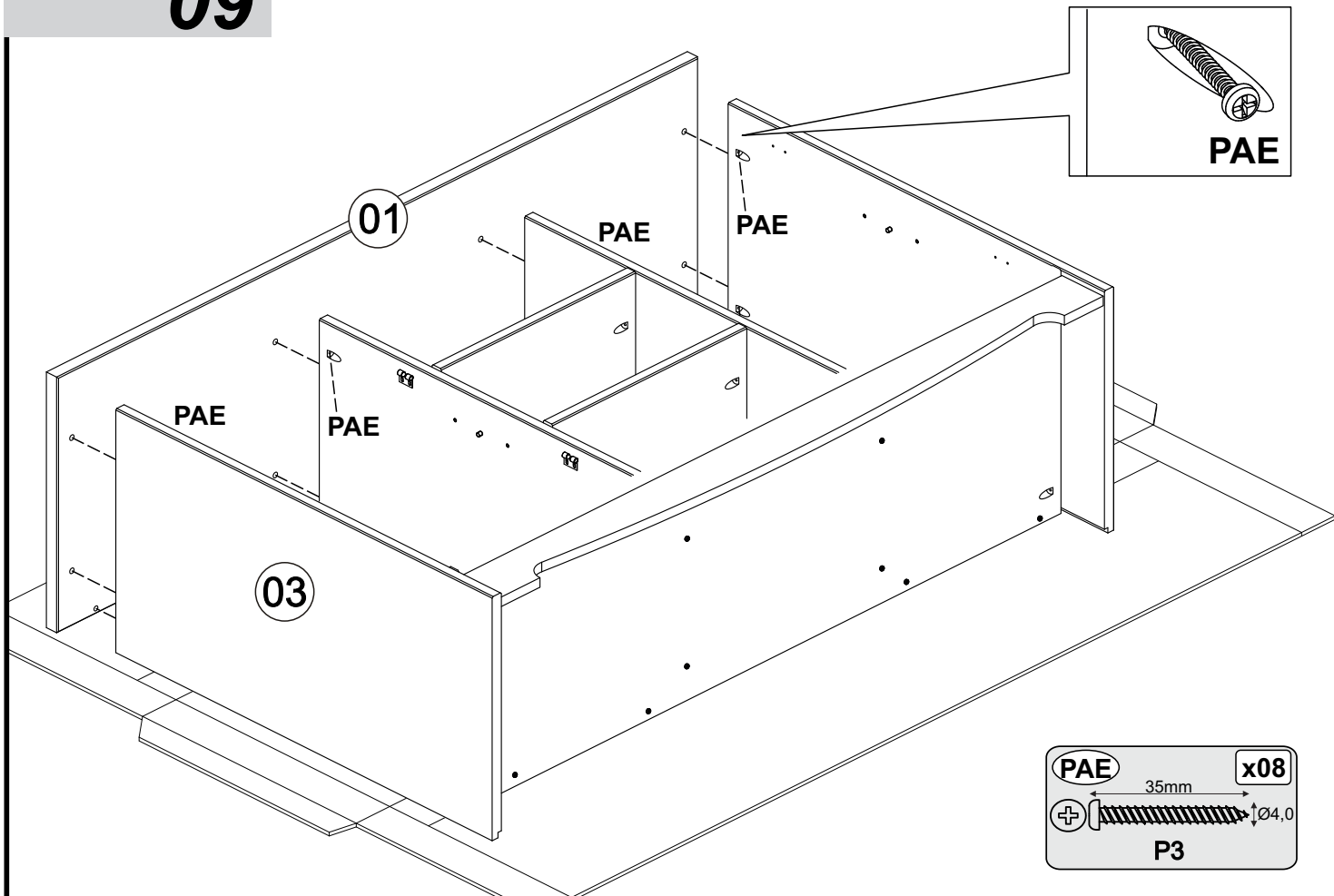

10

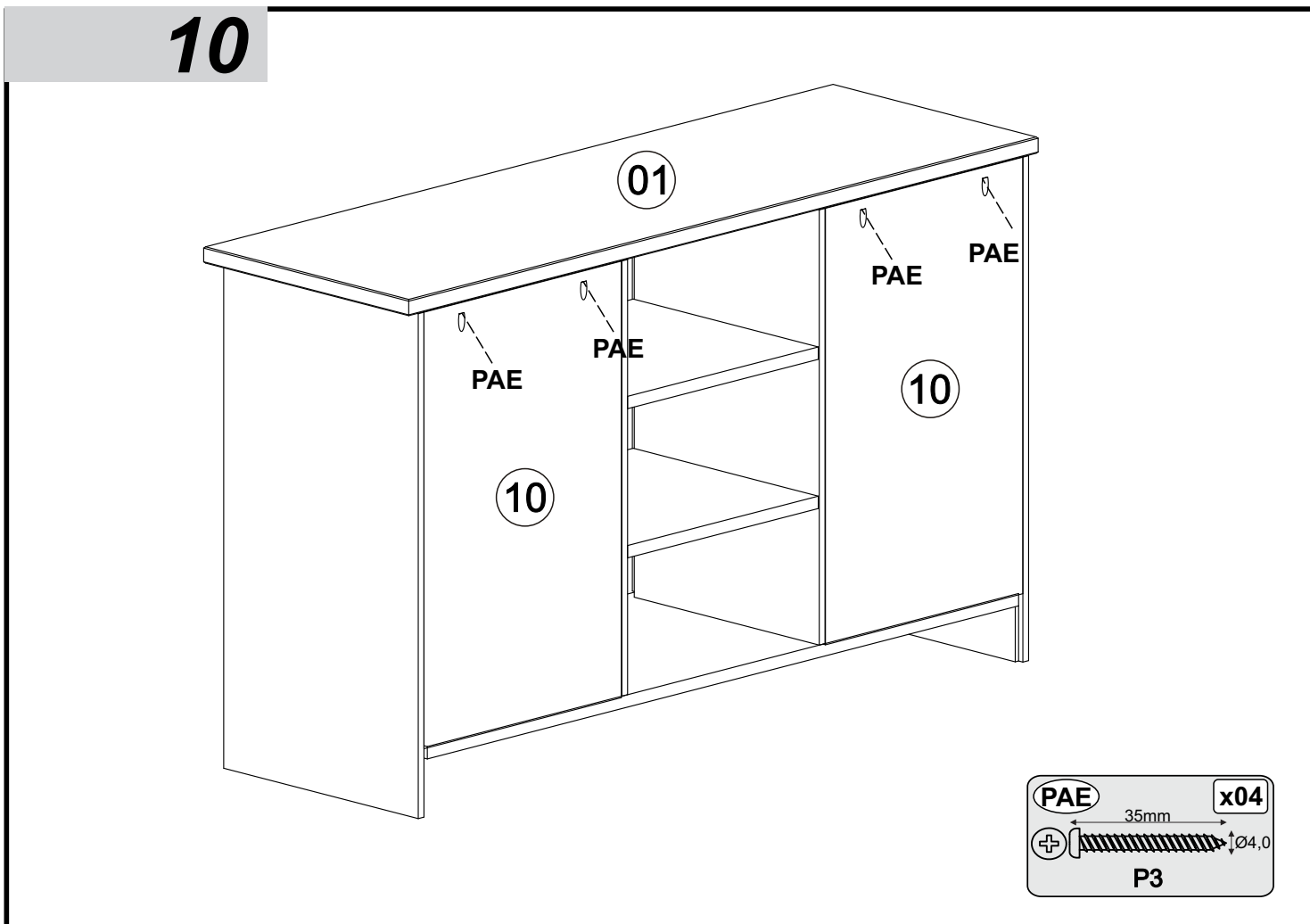

# 11

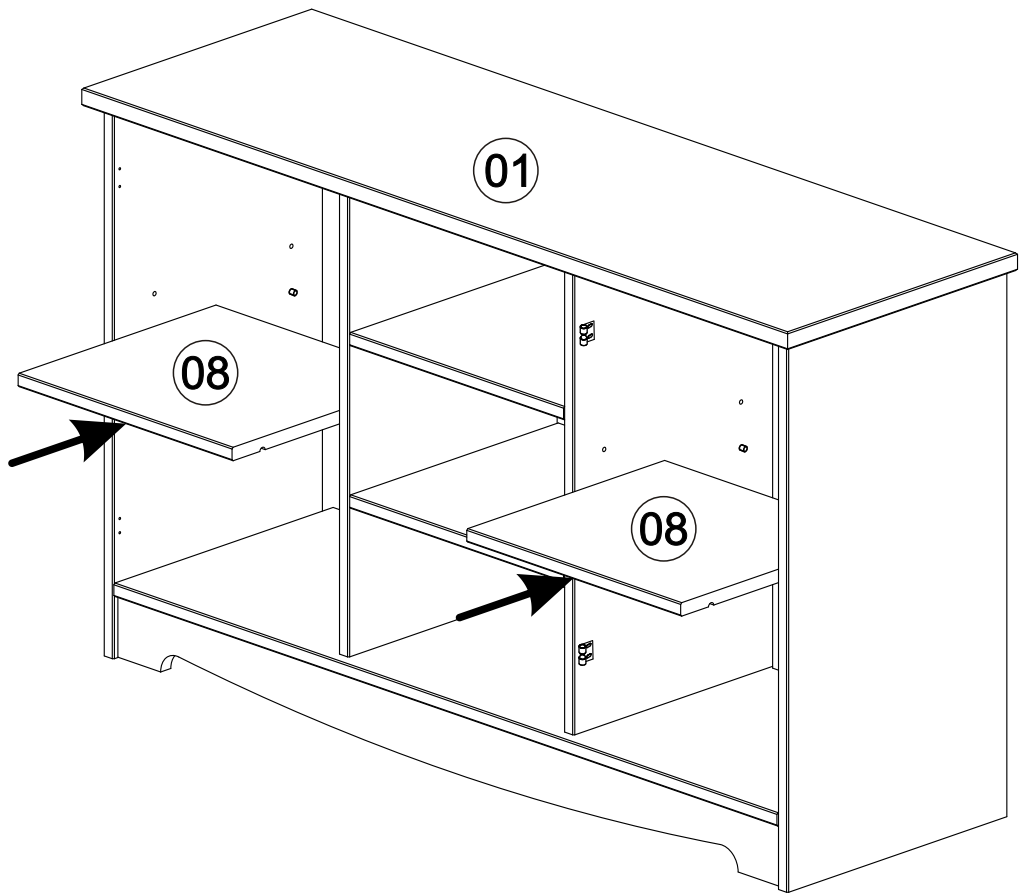

# 12

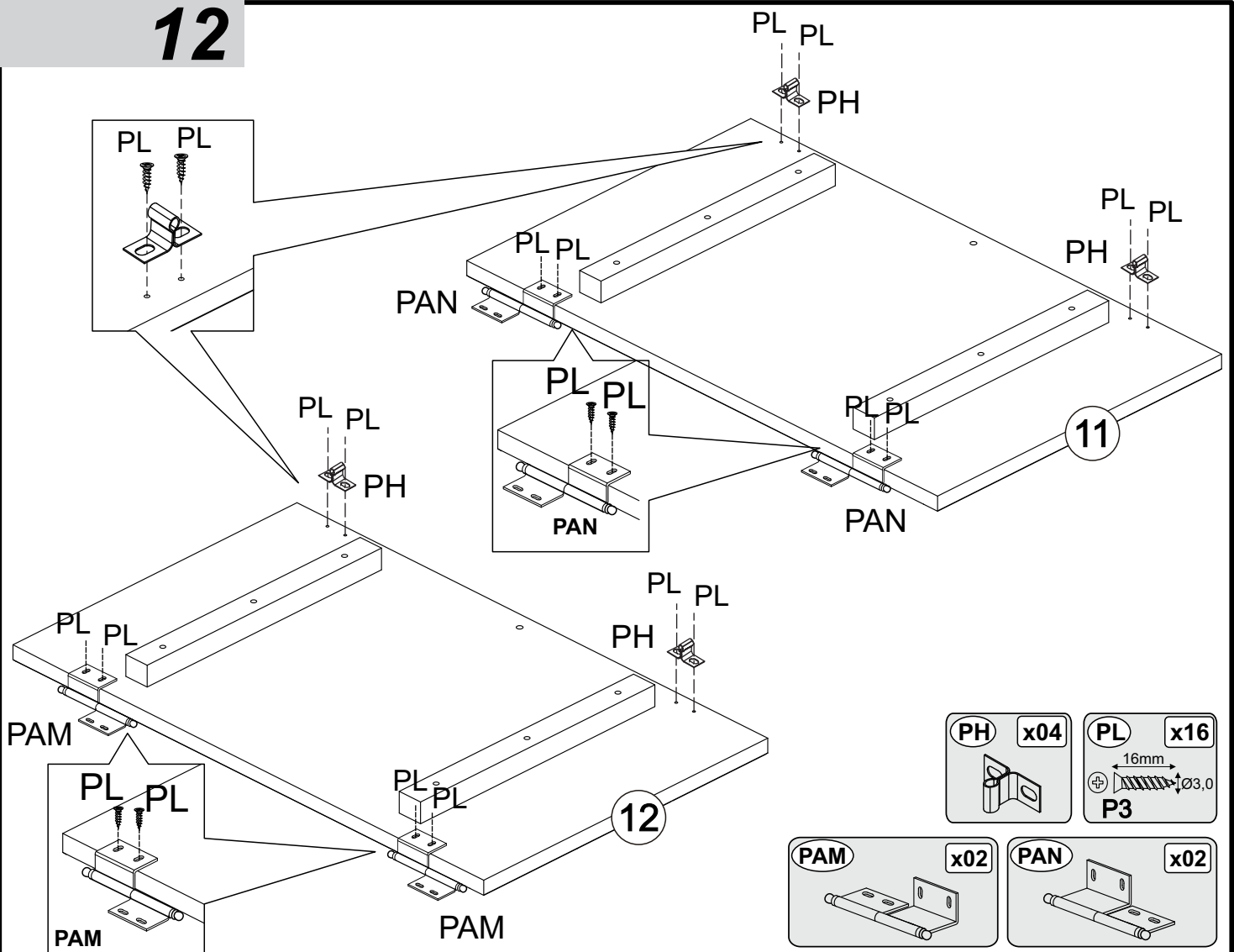

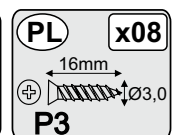
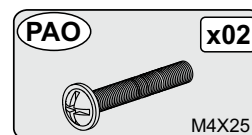
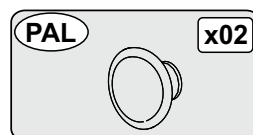
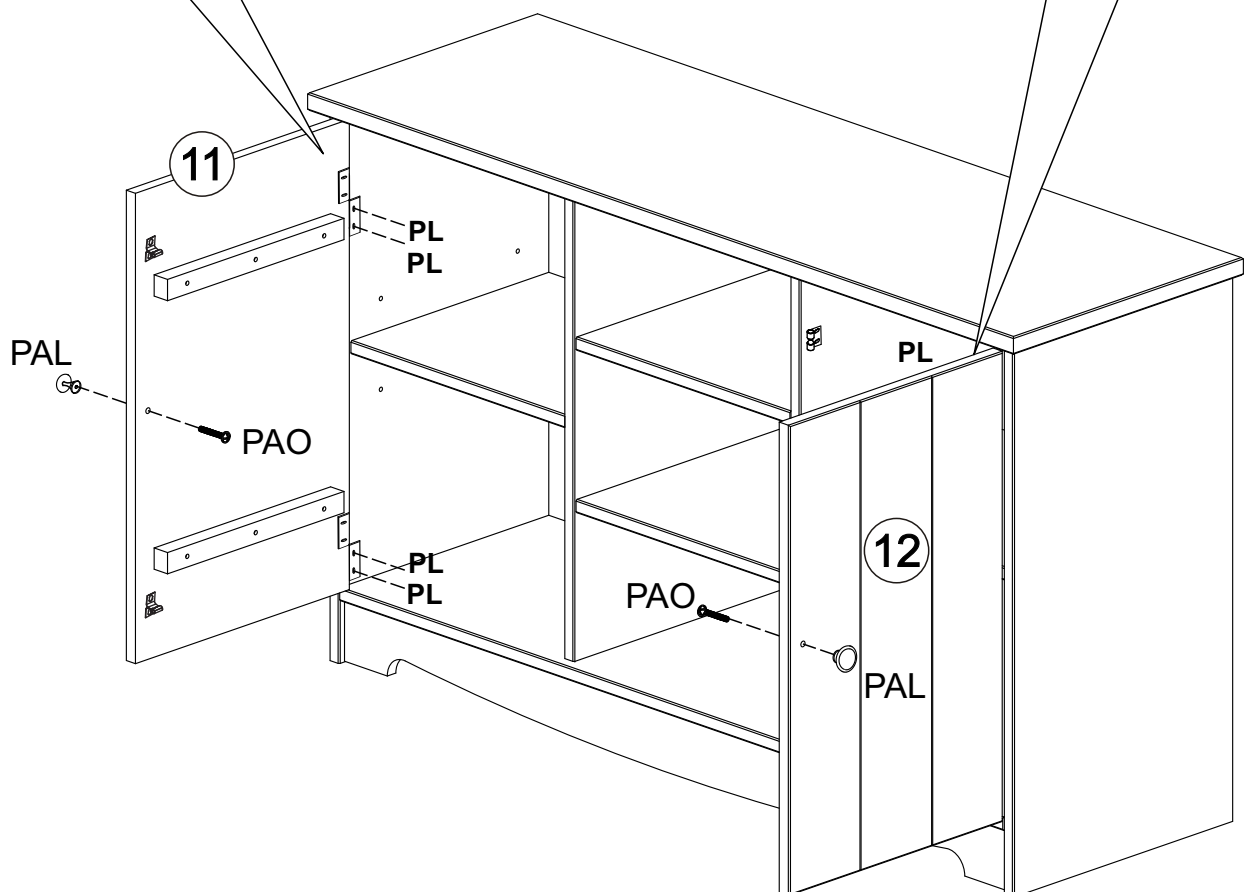
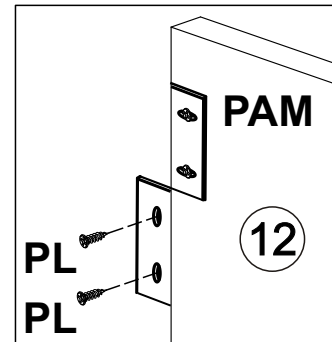
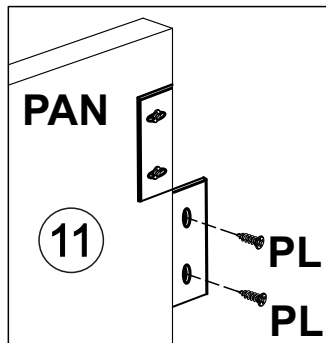

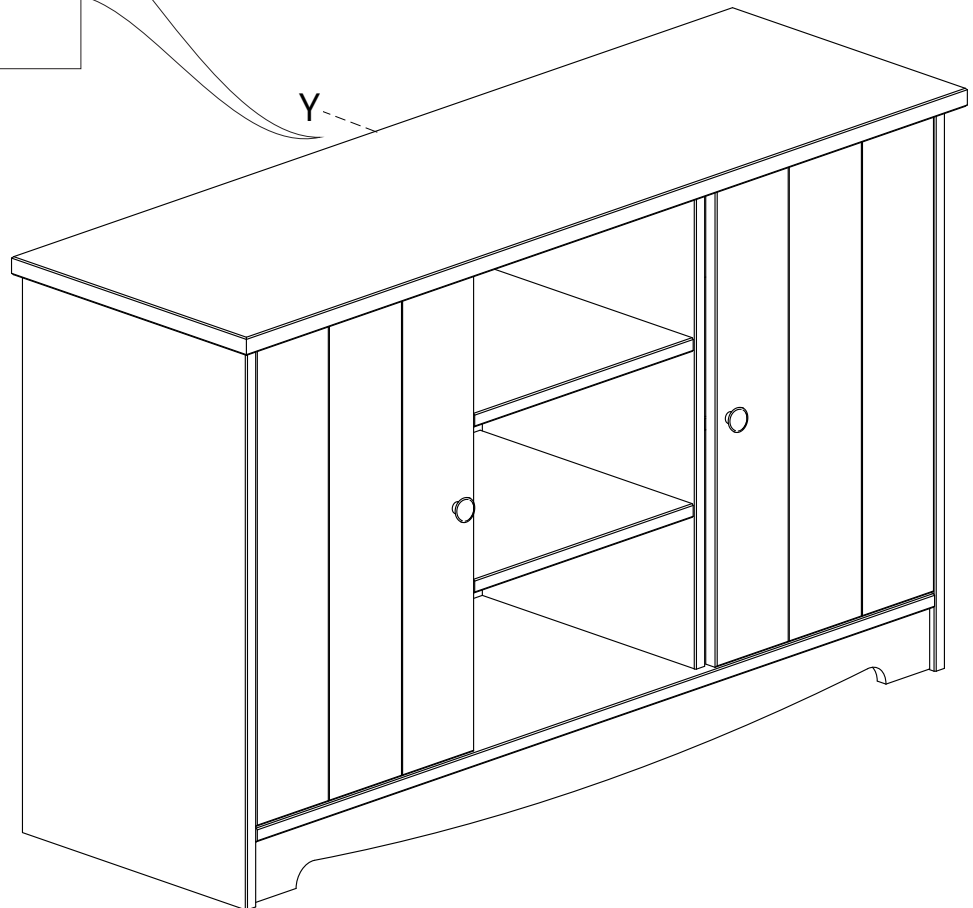
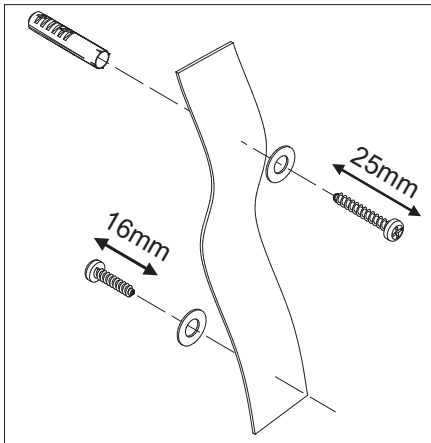
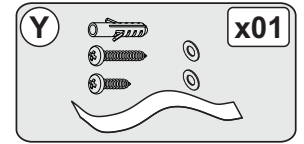

**AVISO: VERIFIQUE OS TUBOS E CABOS ESCONDIDOS ANTES DE PERFURAR.**

**IMPORTANTE: SE SUAS PAREDES NÃO SÃO SÓLIDAS COMO TIJOLO OU PEDRA, VOCÊ EXIGIRÁ CONEXÕES ESPECIALISTAS (NÃO FORNECIDAS).**

- Coloque a tira de fixação contra a parede e marque a posição do furo.
- Faça um furo na parede a uma profundidade de 30 mm usando uma broca de 6 mm. Se a superfície da sua parede estiver macia e quebradiça, recomendamos que você use uma broca de 5 mm para um ajuste mais apertado.
- Insira o plugue no furo com a extremidade nivelada na superfície da parede.
- Prenda a tira de fixação na parede usando o parafuso de 25 mm + arruela e aperte firmemente.
- Faça um pequeno furo piloto na borda traseira da parte superior da mobília usando uma broca de 2 mm. Prenda a outra extremidade da tira de fixação na borda traseira da parte superior dos móveis usando o parafuso de 14 mm + arruela e aperte firmemente.